

## REPAVIMENTAÇÃO TÚNEL CARUPÁ ARGENTINA, BUENOS AIRES, PROVÍNCIA DE BUENOS AIRES

**Solução:** REFORÇOS DE CAMADA ASFÁLTICA  
**Produtos:** MacGrid WG®, MacTex® N (Nãotecido)

**Problema:**

A empresa IECSA S.A., necessitava realizar a construção de um pavimento formado por uma capa asfáltica que seria colocada sobre uma superfície de concreto. A fim de evitar o surgimento de fissuras na superfície asfáltica, houve a necessidade de reforçar a zona de juntas do pavimento de concreto, evitando assim a desagregação do novo revestimento, prolongando sua vida útil.

**Solução:**

Foi recomendado a solução em geogrelha MacGrid® WG 50x50, combinada com a utilização do geotêxtil Nãotecido MacTex®. Essa solução é utilizada como reforço em pavimentações asfálticas ou aplicações em capas asfálticas sobre pavimentos de concretos já existentes. O MacTex®, saturado com asfalto, atua como uma membrana impermeável, evitando o bombeamento de finos enquanto o MacGrid® WG atua como elemento de reforço, evitando a propagação de fissuras na nova capa asfáltica. Foram aplicadas tiras de 50cm de largura dos dois produtos.



Antes da Obra



Durante a obra

**Nome do Cliente**

IECSA S.A.

**Construtora**

IECSA S.A.

**Projeto**

----

**Produtos usados**

MacGrid WG®	298 m <sup>2</sup>
MacTex® N (Nãotecido)	313 m <sup>2</sup>

**Data da obra**

**Início:** 01/06/2007

**Término:** 30/07/2007



Durante a obra

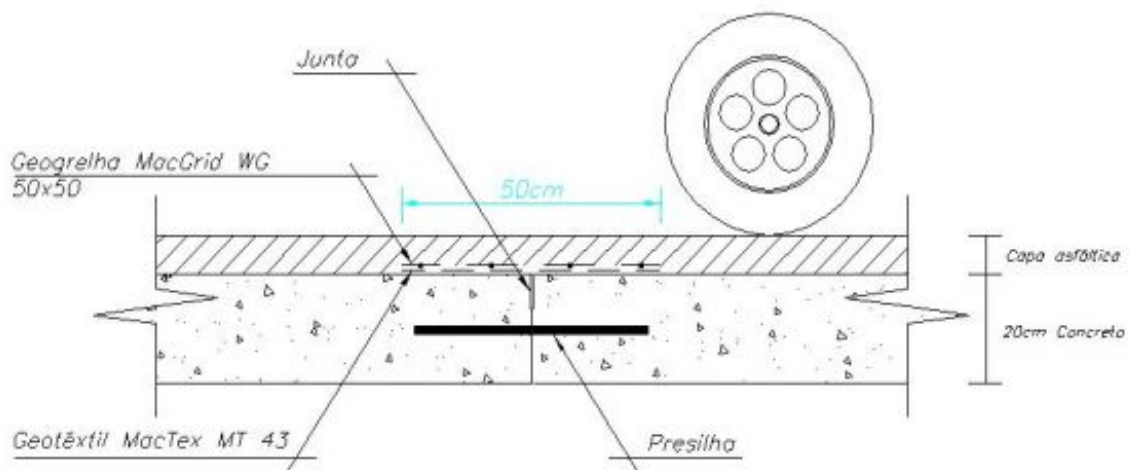

Representação Esquemática



Durante a obra



Durante a obra



Obra Concluída



Obra Concluída

**MACCAFERRI**  
AMERICA LATINA

[www.maccaferri.com/br](http://www.maccaferri.com/br)

Sistema de Gestão de Qualidade  
Certificado de Conformidade com a  
Norma ISO 9001

**ISO**  
**9001**